



Бюллетень по безопасности полетов ААК-SIB-GH-2023-02

Опасность всасывания персонала и наземного оборудования в двигатель ВС

г. Астана

10.08.2023

aerodromes@caa.gov.kz

Нормативные ссылки:

- Airport Handling Manual (AHM) Edition 43
- IATA Ground Operations Manual (IGOM) Edition 12 Update 1

Заинтересованные стороны:

Эксплуатанты аэродромов, авиакомпании, поставщики услуг наземного обслуживания

Описание:

31 декабря 2022 года в аэропорту Монтгомери, штат Алабама произошло чрезвычайное происшествие приведшее к смерти агента службы наземного обслуживания (далее СНО) с участием воздушного судна Embraer E175 Envoy Air, дочерней авиакомпании American Airlines. По причине неисправности вспомогательной силовой установки ВС, экипажем был сделан запрос на подключение наземного питания для выключения двигателей.

Согласно отчета, сотрудниками СНО проводился брифинг по технике безопасности за 10 минут до прибытия ВС. Непосредственно перед прибытием ВС на стоянку сотрудники были оповещены о том, чтобы убедиться в остановке двигателей необходимо дождаться выключения проблескового маяка.

Отчет показал, что после прибытия ВС, погибший агент направлялся в сторону работающего двигателя с конусом безопасности. Несмотря на устные предупреждения коллег о работающем двигателе агент продолжил движение и был затянут в двигатель, что привело к гибели.



Рис. 1 Место чрезвычайного происшествия в аэропорту Монтгомери

23 июня 2023 года в аэропорту Сан Антонио при рулении ВС А-319 авиакомпании Delta Airlines, после посадки, сотрудника наземной службы затянуло в двигатель ВС. От полученных травм сотрудник скончался.

Рекомендации:

Эксплуатантам аэродромов, авиакомпаниям, поставщикам услуг наземного обслуживания необходимо обеспечить соблюдение всем персоналом, работающим на перроне, требований безопасности при работающих двигателях воздушных судов, а также:

- довести до персонала информацию, содержащуюся в настоящем бюллетене;
- обеспечить регулярные инструктажи по соблюдению мер безопасности операций на перроне, включая требования безопасности при работающих двигателях с учетом размеров опасных зон для различных типов воздушных судов, обслуживаемых на аэродроме;
- обеспечить контроль соблюдения безопасного расстояния персонала и оборудования от опасных зон работающего двигателя (входной и выпускной тракт), а также от зон вращения пропеллера. Входить в зону обслуживания ВС только после полной остановки двигателей и выключения проблесковых маяков;
- в случаях неисправности ВСУ и необходимости подключения наземного источника электропитания или при отсутствии (неисправности источника наземного электропитания), работы по наземному обслуживанию при работающем двигателе выполнять только при наличии специально разработанных процедур с установленными мерами безопасности, а также допускать к таким работам только опытных обученных данным процедурам сотрудников с соблюдением всех мер безопасности.



Рис. 2 Примеры опасных зон реактивных и винтовых двигателей



Рис. 3 Зона ограничения наземного оборудования

Контакты:

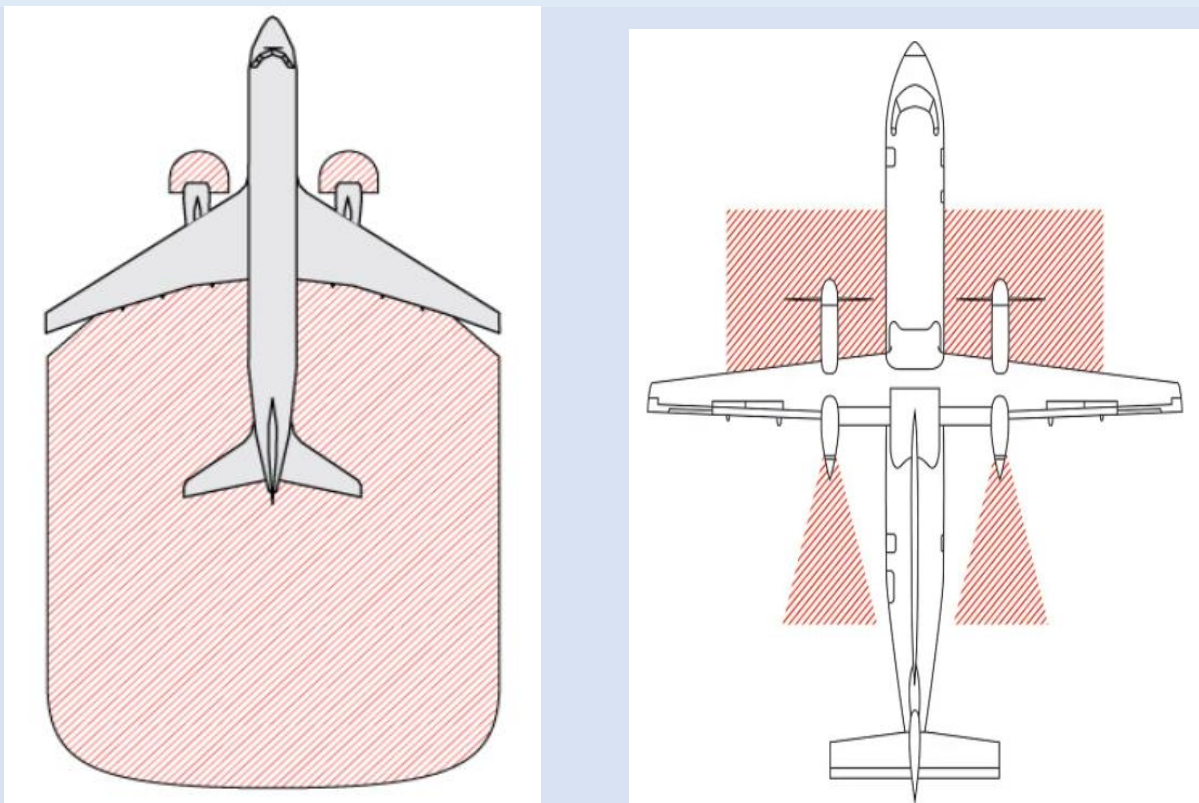
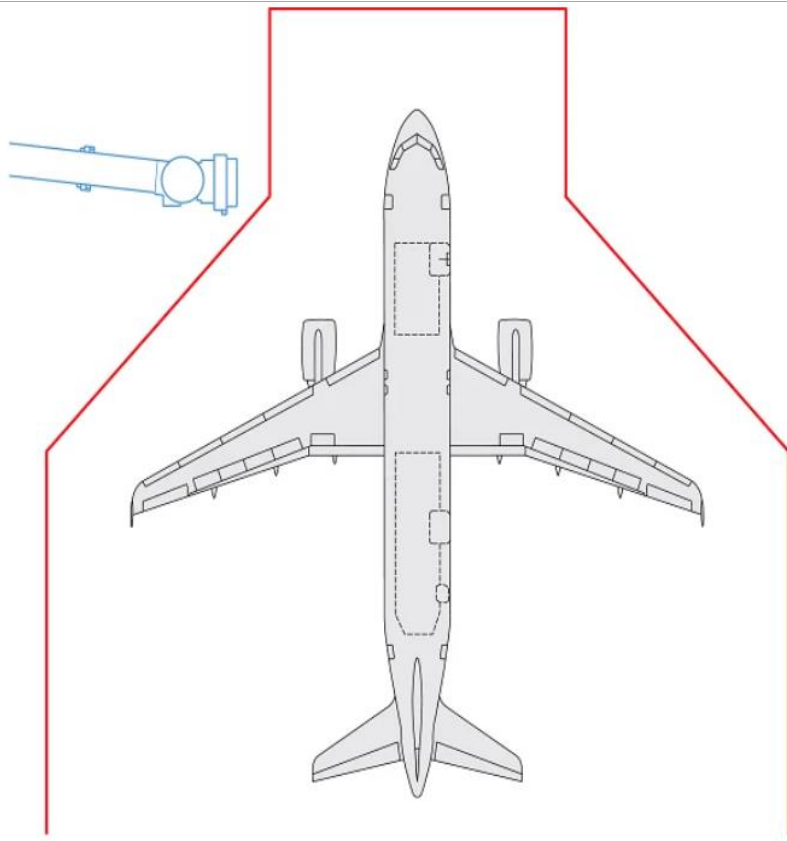
Департамент аэродромов и наземного обслуживания АО «Авиационная администрация Казахстана»

Тел: +7 7172 798227